

## Porte-serrure avec pièces rapportées : dépose et repose

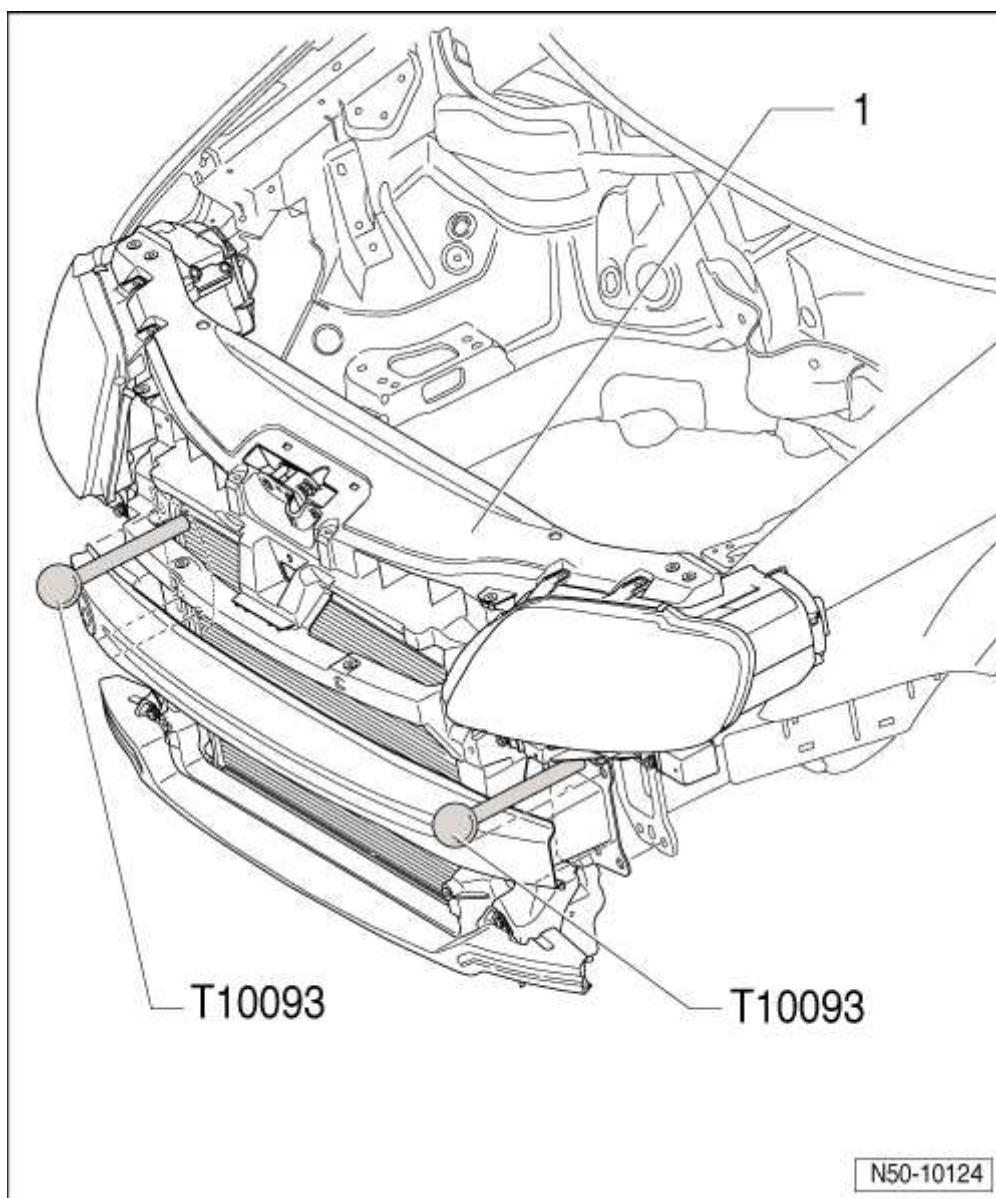

### Nota

- ◆ *Le porte-serrure est un composant de sécurité et ne doit donc pas être remis en état.*
- ◆ *En cas d'endommagement, remplacer le porte-serrure.*



### Dépose

- Mettre le porte-serrure -1- en position de maintenance → [Chapitre](#).
- Décrocher le câble Bowden de l'accouplement → [Chapitre](#).
- Débrancher les connecteurs électriques présents.
- Vidanger le liquide de refroidissement et débrancher les conduites de liquide de refroidissement → [Moteur - Mécanique; Groupe de rép.19](#)
- Débrancher les conduites du condenseur → [Chauffage, climatiseur; Groupe de rép.87](#).

- À l'aide d'un deuxième mécanicien, dévisser la barre de guidage -T 10093- des longerons gauche et droit, puis sortir le porte-serrure en le soulevant.

**ATTENTION !**

**Ne plus démarrer le moteur lorsque les conduites du climatiseur et/ou de liquide de refroidissement sont débranchées.**

**Nota**

- ♦ *Le condenseur et le radiateur d'huile hydraulique ne doivent pas être suspendus par leurs conduites.*
- ♦ *Les conduites du condenseur et du radiateur d'huile hydraulique ne doivent pas être pliées.*

**Repose**

La repose s'effectue dans l'ordre inverse de la dépose.

- Au moment de la repose, veiller à ce que les connecteurs et les raccords de flexible soient correctement montés.
- Centrer le porte-serrure sur les longerons et entre les ailes.  
→ Groupe de rép.00; Karosseriespaltmaße; Kaposserie vorn